

WC-Montageelement Trockenbau - WMW 5750

WC-Montageelement für Wand-WC mit Befestigungsabstand 180/230 mm, Betätigung von vorn, selbsttragende, pulverbeschichtete Stahlrahmenkonstruktion, zur Trockenverkleidung, Einbau vor Massivwand, in Leichtbau-Ständerwand u.v.m., selbsthemmende Füße mit verstellbaren Fußplatten passend für Trockenbau Profile UW 50 und UW 75 und Systemschiene 996, Verstellbereich Füße von 0-200 mm, Tiefenverstellung Vorderkante Element: 135-205 mm (bei Verwendung von Wandhaltern Art.Nr. 3.5750.90.10), bei Montage Rücken-an-Rücken Vorderkante Element 270-310 mm mit Doppelbogen, schwitzwasserisolierter UP-Spülkasten (CC-121-S-FO-2V-2C) mit 2-Mengenspülung (7,5-4,5 L / 4-2 L) Werkseinstellung 6 und 3 L, Füllventil Armaturengruppe I, 2-teiliges Eckventil-Anschlussset R 1/2, Bauschutzkasten für Revisionsöffnung und Keramikanschlüsse kürzbar, Ablaufbogenschelle mit 4 Verstellpositionen, WC-Anschlussbogen aus PE 90Gr d:90 mm mit Übergangsmuffe aus PE d:90/110 mm, WC-Anschlussgarnitur d:90 mm, 2 WC-Haltebolzen M12, inkl. Schablonen zur Übertragung der Öffnungen auf Verkleidungsplatte, Befestigungsmaterial, 1 Schutzstopfen und Montageanleitung, Verpackung im Karton.

UP-Spülkasten geprüft nach DIN EN 14055, Armaturengruppe I

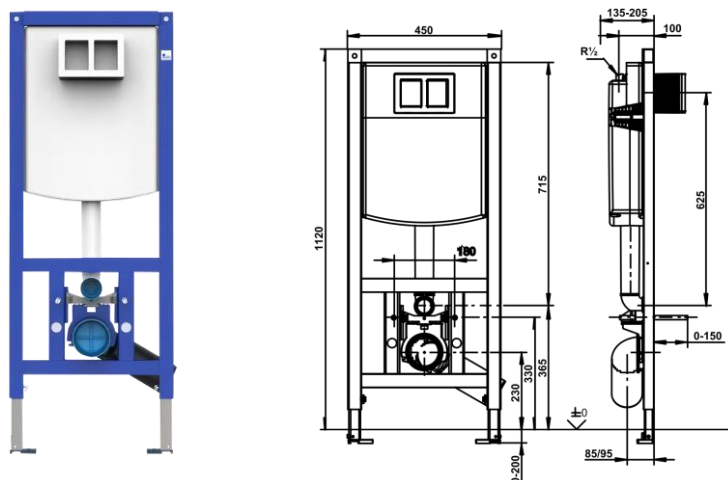

DETAILS

Material	Stahl
Maße (H x B x T)	1.120 mm x 450 mm x 130 mm

Art. Nr.	Produkt
3.5750.90.00	WMW 5750 WC-Montagesystem für Trockenbau
3.5750.90.10	Universal Wandhalter Set (2 St.) für Montagesysteme